

Sistema Trazione Brevettato - Patented Traction System

BCD3VPRO

"3 velocità professionale"
 "Professional 3 speed"

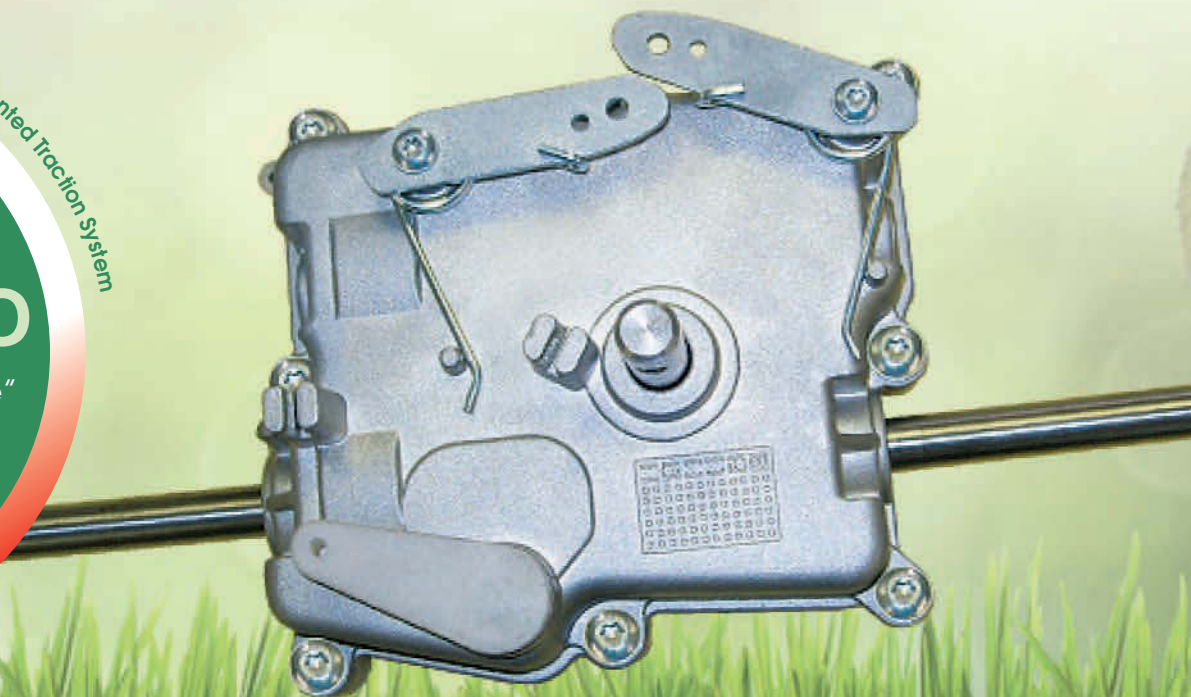

Rapporto trasm. Gear ratio	Velocità massima in entrata Maximum input speed (RPM)	Motore Engine	Pullegge disponibili Available pulleys
1:6	3000	Albero verticale Vertical shaft	55 - 60 - 55/60 70 - 73 85
1:9	3000		

CARATTERISTICHE TECNICHE

Tandem **3 velocità** in scatola d'alluminio a chiusura ermetica per macchine professionali. Il sistema interno di trazione è lo stesso degli altri modelli. Modello base con "Puleggia sopra la scatola" con la possibilità di avere una versione con "Puleggia sotto". Trasmissione professionale con ingranaggi in acciaio temperati.

Lubrificazione: olio idraulico

Cavo per trazione: cavo standard con molla oppure cavo semplice con le estremità a "Z"

Forza d'innesto trazione: 3 kg max

Albero in uscita: Ø 12; Ø 14 o in base all'applicazione cliente

Rotazione albero in uscita: oraria o antioraria

Applicazione: tosaerba, aspiratori, macchine spazzatrici e altre **per uso professionale**

TECHNICAL DESCRIPTION

Aluminium o-ring sealed enclosure **3-speed transmission** for professional machines. Its traction system is the same as in other models.

Base model with "Pulley over the box" and possibility to have a version with "Pulley below".

Lubrication: hydraulic oil

Pull rope for clutch traction: standard cable with spring or cable with only "Z" ends

Clutch lever torque: 3 kg max

Output shaft: Ø 12

Output shaft rotation: CW/CCW

Application: lawnmowers, vacuums, sweeping machines and others **for professional use**

Bi.Ci.Di. Srl

Head office / Sede Legale: Via dei Mandorli, 38/40 - 20078 San Colombano al Lambro (Milano) Italy

Subsidiary / Filiale: Via dell'Industria 3 - 21040 Venegono Inferiore (Varese) Italy

Tel. +39 0371 208018 - Fax +39 0371 208859 - info@biciditrasmisioni.com - www.biciditrasmisioni.com

“3 velocità professionale”
 “Professional 3 speed”

Trasmissioni per macchine professionali - Trmissions for professional machines

BCD3VPRO

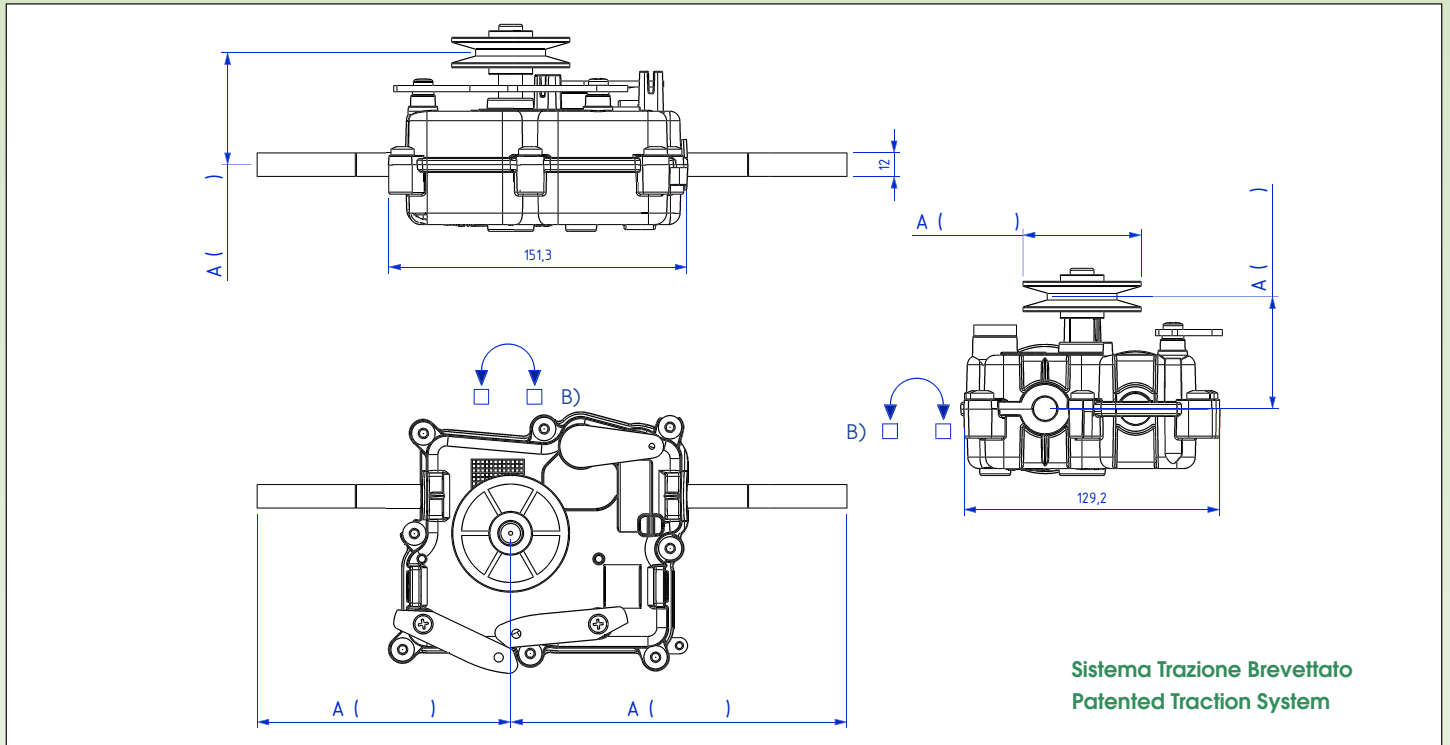

Sistema Trazione Brevettato
Patented Traction System

A) specificare la dimensione che vi serve
 specify the required size

B) indicare il senso di rotazione
 da questa vista
 indicate the sense of rotation
 of this view



Ingranaggio Bronzo
 Bronze Gear

Selezionare Versione / Select Version

Rapporti Trasm / Gear Ratio = 1:6 1:9

Ø Puleggia / Pulley = 55 60 55/60 70 73 85

Informazioni riguardo l'applicazione:
Information about the application:

1) Tipo di macchina / Type of machine _____

2) Peso Kg / Weight Kg _____

- Residenziale / Residential
 Professionale / Professional

Contatto / Contact _____

Azienda / Company _____

Indirizzo / Address _____

Città / City _____

Cap / Postal code _____

Nazione / Nation _____

Telefono / Telephone _____

E-mail _____

Puoi trovarci anche su:



P.IVA 12599950156
 info@biciditrasmissioni.com
 www.biciditrasmissioni.com

